

DALGINĖS ŽOLIAPJOVĖS

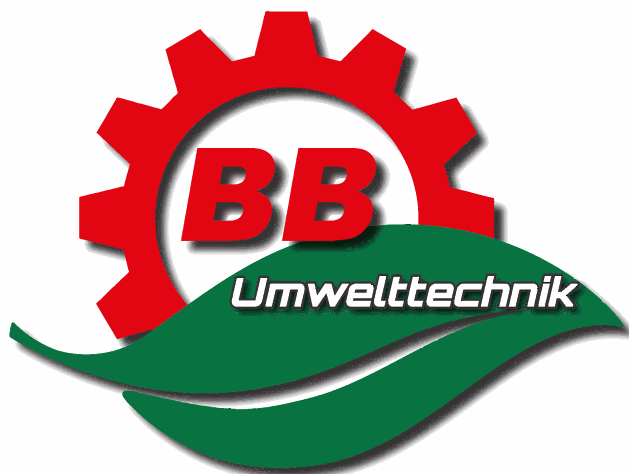

LENGVA KONSTRUKCIJA - ŠVARUS IR KOKYBIŠKAS PAŠARAS - MAŽOS ENERGIJOS ŠAUNAUDOS

SECO DUPLEX



Dvigubos pjovimo sistemos privalumai

Minimalūs traktoriaus galios reikalavimai

Federaliniame Žemės ūkio inžinerijos institute (Wieselburg, Austrija), nustatyta, kad vienam žoliapjovės darbinio pločio metrui reikalingos mažiau nei 2 arklio galios (AG) – neįtikėtina mažas galios poreikis tokiam efektyviam pjovimui. Tai gi, 9 metrų darbinio pločio dalginei žoliapjovei su dvigubo pjovimo sistema reikalingos 18 AG, tuo tarpu, diskinei žoliapjovei – beveik 5 kartus daugiau.

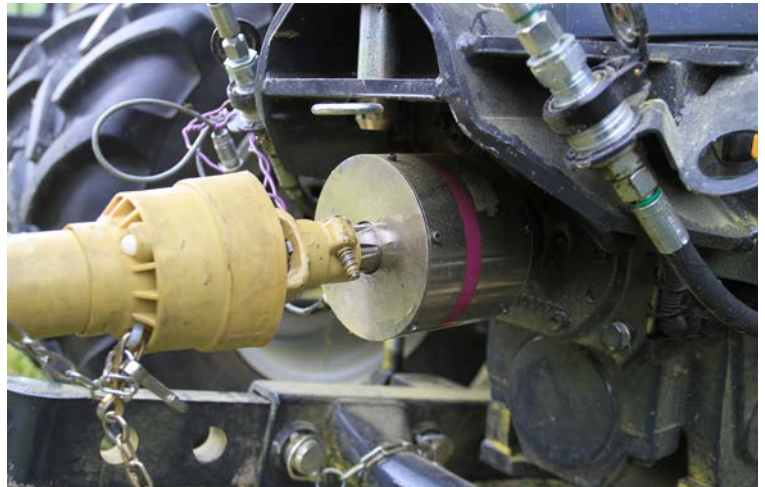

Mažesnis dirvos suslėgimas

Dėl savo konstrukcijos dalginės žoliapjovės yra net trigubai lengvesnės už rotacines žoliapjoves.

Švaresnis pjovimas ir greičiau atželiantys augalai

Greitai besisukantys rotacinių žoliapjovių diskai augalus nukerta, tuo tarpu dalginės žoliapjovės juos švariai nukerpa tarsi su žirkėmis, dėl ko augalai greičiau atželia.



Švarūs pašarai

Dalginės žoliapjovės su dvigubo pjovimo sistema pjauna švariau nei rotacinės žoliapjovės, nes pjaunamas pašaras nesumaišomas su žemėmis, pvz., kurmia-rausiais.



Tolygus masės paskleidimas

Nupjauta žolė tolygiai ir vienodo storio sluoksniu paskleidžiama ant paviršiaus, todėl lygiai ir greitai džiušta, jos nereikia vartyti.

Saugumas

Su dalginėmis žoliapjovėmis, priešingai nei rotacinių žoliapjovių atveju, nekyla pavojus dėl išsviedžiamų pašalinių objektų, tokių kaip akmenys, kurie galėtų pažeisti mašinas ar sužaloti pašalinius.



Mažesnis pavojus varliagyviams ir vabzdžiams

Dalginės žoliapjovės yra daug saugesnis pasirinkimas laukinės gyvūnijos atžvilgiu. Į rotacinių žoliapjovių mechanizmus patenka ir sužalojama ženkliai daugiau gyvūnų. Be to, taip užteršiami pašarai ir jais šeriami galvijai gali susirgti.

„BB - Umwelttechnik“ dalginės žoliapjovės – ideali alternatyva.

Ilgai tarnaujantys peiliai

Peilių tarnavimo laikas priklauso nuo važiavimo ir pjovimo greičių santykio, todėl mes sukūrėme sūkių skaitiklį su integruotu darbo valandų skaitikliu, kurie visuomet atspindi pjovimo sijos pavaros greitį. Vadovaujantis lentele, kurioje pateikti judėjimo greičio ir pjovimo sijos pavaros greičio santykiai, galima atitinkamai sureguliuoti sūkių skaičių ar važiavimo greitį. Dėl netinkamai pasirinktų greičių galimi žoliapjovės gedimai.

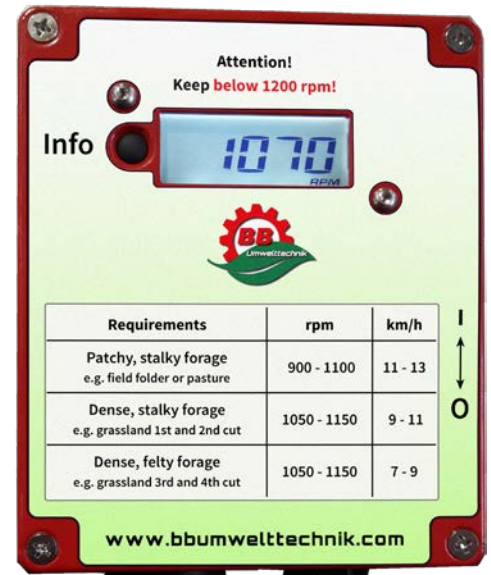

Lygus apatinis peilis

Atliktais bandymais nustatyta, kad lygūs žoliapjovių apatiniai peiliai tarnauja ženkliai ilgiau nei dantyti.

Kita vertus, dantyti peiliai geriau pjauna augalus su itin storais stiebais, pavyzdžiui, kanapes ar nendres.

Alyvos temperatūros stebėseną

Alyvos aušintuvai (papildoma įranga) užtikrina idealią alyvos temperatūrą ir nepriekaištingą pjovimo kokybę net ilgomis ir karštomis darbo dienomis. Visi atskiras hidraulinės sistemos turintys padargai taip pat turi ir termometrų alyvos temperatūrai stebėti.





Apsauga nuo perkrovos

Pjovimo sijai atsitrenkus į kliūtį suveikia apsauga nuo perkrovos, kuri šiek tiek pakelia žoliapjovę į viršų. Hidraulinių pavarų slėgio vožtuvas sureguliuotas taip, kad pjovimo sija sustotų į peilį patekus pašaliniam objektui. Taip išvengiama pjovimo sijos pažeidimų.

Atskira hidraulinė sistema

Visos "BB - Umwelttechnik" dalginės žoliapjovės turi atskiras hidraulinės sistemas. Didelės talpos hidraulinės alyvos bakas, grįžtamasis alyvos filtras ir didelio skersmens žarnelės užtikrina patikimą hidraulinės sistemos darbą. Žoliapjovės taip pat galima valdyti traktoriaus hidrauline sistema.



Reguliuojamas pjovimo aukštis nuo 4 cm

Žoliapjovėse, pagal poreikį, galima montuoti skirtingų aukščių pavažas. Šiomis pavažomis pjovimo aukštis keičiamas nuo 4 cm iki 20 cm.

NAUJIENA! Su viena pavaža galimi du skirtingi pjovimo aukščiai! Pavyzdžiui, apverčiant pavažą, galima pakeisti pjovimo aukštį iš 5 cm į 7 cm.



Modulinė konstrukcija

Dėl apgalvotos modulinės konstrukcijos daugelį padargų galima patobulinti ar perdaryti be jokių papildomų išlaidų, pvz., standartinę šone montuojamą galinę žoliapjovę bet kada galima perdaryti į galinę trijų dalių žoliapjovę.



- **NAUJIENA!** „Weiste“ prikabinimo sistema su tritaške pakaba (II kat.)
- „Bidux“ pjovimo aparatas su nevienodais atstumais išdėstytais „Carbodux“ peiliais
- Atraminės kojelės
- Reguliuojamas slėgio vožtuvas apsaugo pjovimo aparatą nuo perkrovo
- Su pavažomis (*laisvai pasirenkamas pjovimo aukštis nuo 4 cm iki 20 cm*)
- Su atskira hidrauline sistema, t. y. varoma priekiniu GTV, 1000 suk./min. (*GTV sukimosi kryptis: laikrodžio rodyklės kryptimi (važiavimo krypties atžvilgiu)*); GTV darbinis greitis pjovimo metu: apyt. 700 suk./min.
- Alternatyva: be atskiros hidraulinės sistemos, t.y. naudojama traktoriaus hidraulinė sistema; būtina įranga: vienkryptis hidraulinis cilindras, beslėgė linija ir apyt. 30 l/min. alyvos srautas
- Pjovimo aparatai nuo 1,95 iki 3,10 m pločio (*Taip pat galima 3,75 m versija*)
- Visos dalys dengtos milteliniais dažais ar cinkuotos

Skirtumai nuo STANDARD priekinės žoliapjovės modelio:

- Žoliapjovės iškėlimas priekine hidrauline sistema, sukiojimas – naudojant apatines traukles (*Išskyrus švytuoklinės pakabinimo sistemos atveju*)
- Pjovimo aparato svorio centras arti traktoriaus
- Mažo svorio konstrukcija su stabiliu rėmu

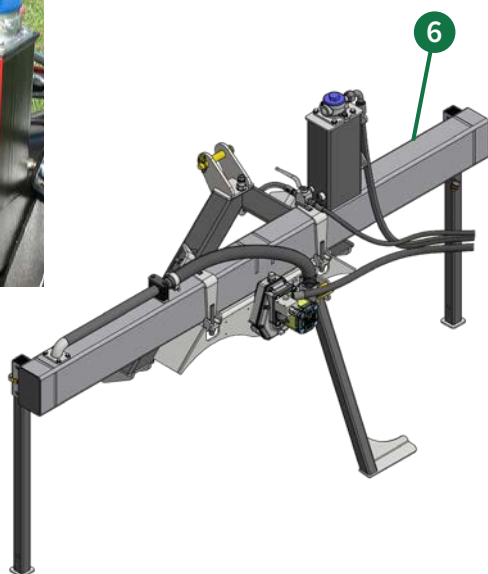
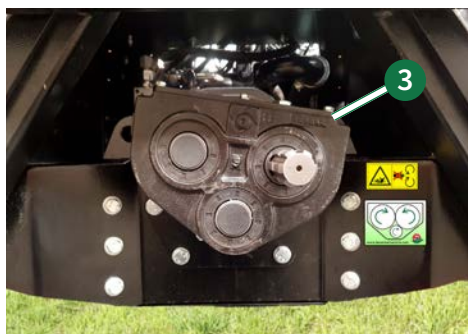

Įrangos parinktys:

- Pradalgės formavimo būgnas, mažas (Ø 50 cm) ❶ ar didelis (Ø 70 cm)
- Pradalgės formavimo skydai, maži ar dideli
- Tritaškė pakaba (1 kat.) *Vietoje „Weiste“ prikabinimo sistemos*
- Tritaškė pakaba (1+2 kat.) su integruota švytuokline pakabinimo sistema ❷
- Atgalinės eigos ir transmisijos blokas ❸ *Tik versijoje su švytuokline pakabinimo sistema. Keičiamas greitis nuo 540 iki 1000 sūk./min. su keičiama sukimosi kryptimi arba be jos arba galimas tik sukimosi krypties keitimas*
- GTV sukimosi krypties keitimas
- Reguliuojamas GTV greitis
- Sūkių skaitiklis, skaitmeninis, su apšvietimu ❹ *Optimalaus pjovimo greičio stebėsenai; su integruotu darbo valandų skaitikliu*
- Galios tiekimo velenas
- Kelių eismo taisykles atitinkantys LED gabartiniai žibintai, LED posūkio signalai ir įspėjamieji žibintai
- Spyruoklių paketai
- Alyvos aušintuvas, valdymas pagal temperatūrą ❺
- Gale sumontuota atskira priekinių žoliapjovių hidraulinė sistema ❻: galinis GTV su tritaške pakaba (2 kat.) *Be galios tiekimo veleno*
- Atsarginių peilių rinkinys

TECHNINIAI DUOMENYS	PRIEKINĖ ŽOLIAPJOVĖ „ECO“				
	195 F ECO	210 F ECO	240 F ECO	275 F ECO	310 F ECO
Seco Duplex					
Pjovimo plotis (metrai)	1.95	2.10	2.40	2.75	3.10
Svoris (kg)	280	300	330	360	390
Transportavimo plotis (metrai)	2.20	2.35	2.65	2.98	3.35
Reikalinga galia (AG)	5	5.5	6	7	8

Visos iliustracijos, nurodyti matmenys ir svoriai nebūtinai atitinka standartinės komplektacijos padargus ir gali būti keičiami.

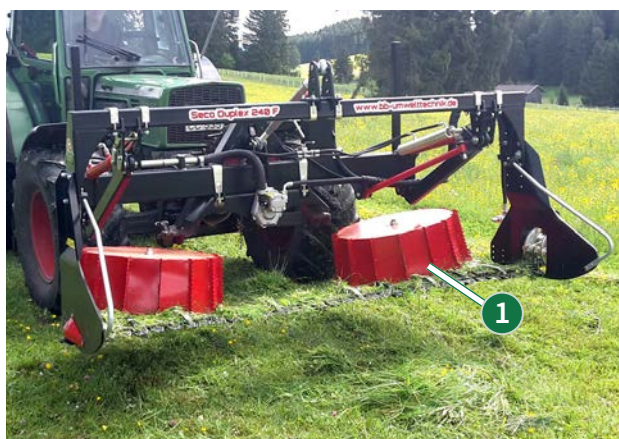

- **NAUJIENA!** „Weiste“ prikabinimo sistema su tritaške pakaba (II kat.)
- „Bidux“ pjovimo aparatas su skirtingais atstumais išdėstytais „Carbodux“ peiliais
- Atraminės kojelės
- Stabilus rėmas
- Reguliuojamas slėgio vožtuvas apsaugo pjovimo aparatą nuo perkrovos
- Su pavažomis (*laisvai pasirenkamas pjovimo aukštis nuo 4 cm iki 20 cm*)
- Su atskira hidrauline sistema, t. y. varoma priekiniu GTV, 1000 sūk./min. greičiu (*GTV sukimosi kryptis: laikrodžio rodyklės kryptimi (važiavimo krypties atžvilgiu)*); GTV darbinis greitis pjovimo metu: apyt. 700 sūk./min.
- Alternatyva: be atskiros hidraulinės sistemos, t. y. naudojama transporto priemonės hidraulinė sistema; būtina įranga: vienkryptis hidraulinis cilindras, beslėgė atskira grįžtama linija ir apyt. 30 l/min. alyvos srautas
- Pjovimo aparatai nuo 2,10 iki 3,10 m pločio
- Visos dalys dengtos milteliniais dažais ar cinkuotos

Skirtumai nuo ECO priekinės žoliapjovės modelio:

- Pjovimo aparato pakėlimas su žoliapjovės hidrauliniiais cilindrais ir vienkrypčiu valdymo bloku
- Nuo traktoriaus judesių nepriklausantis nepriekaištingas paviršiaus kopijavimas su atskira švytuokline pakabinimo sistema
- Turi atskirą pjovimo aparato pakėlimo sistemą, todėl tinka technikai be priekinės hidraulikos
- Integruotas pjovimo aparato apsauginis vožtuvas
- Pasirinktinai su hidrauliniu šoninio poslinkio reguliavimu (*Šoninio poslinkio reguliavimo atstumas: 35 cm*)
- Pasirinktinai su apsauga nuo susidūrimo (*Atlenkimo įtaisas, kuris aktyvinamas, kai pjovimo aparato pasipriešinimas yra per didelis*)

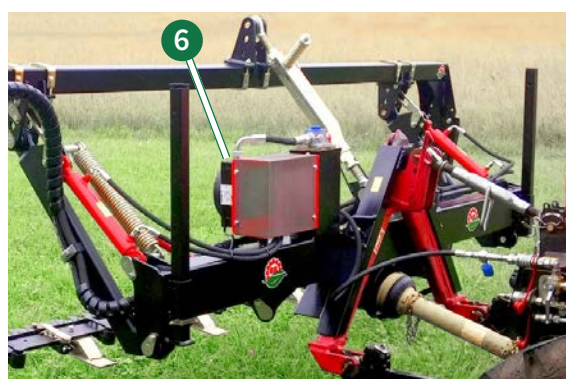
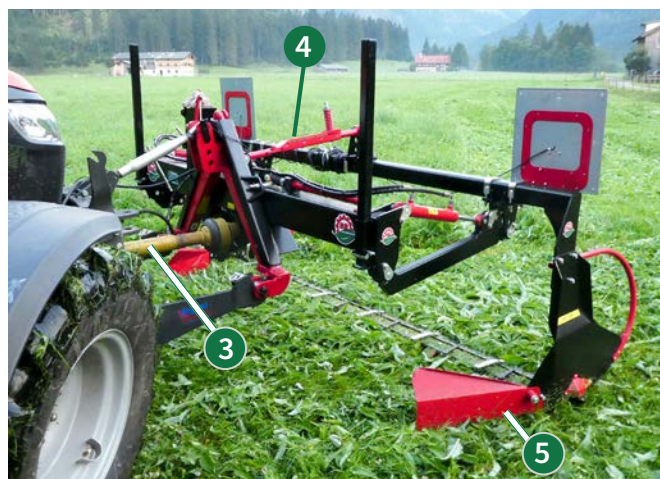

Įrangos parinktys:

- Pradalgės formavimo būgnas, mažas (Ø 50 cm) ar didelis (Ø 70 cm) ①
- Pradalgės formavimo skydai, maži ar dideli
- Tritaškė pakaba (1 kat.) *Vietoje „Weiste“ prikabinimo sistemos*
- Kelių eismo taisyklės atitinkantys LED gabaritiniai žibintai, LED posūkio signalai ir įspėjamieji žibintai ②
- Galios tiekimo velenas ③
- Atlenkimo įtaisas ④ *Nesuderinama su pradalgės formavimo būgnais!*
- Pradalgės formavimo skydai, maži ⑤ ar dideli
- Alyvos aušintuvas, valdymas pagal temperatūrą ⑥
- Sūkių skaitiklis ⑦, skaitmeninis, su apšvietimu *Optimalaus pjovimo greičio stebėsenai; su integruotu darbo valandų skaitikliu*
- Papildomos spyruoklės
- GTV sukimosi krypties keitimas
- Reguliuojamas GTV greitis
- Specialus rėmas labai aukštų augalų pjovimui, pvz., nendrėms
- Hidraulinis šoninio poslinkio reguliavimas
- Atraminė kojelė, reguliuojamo aukščio *Lenguesniam žoliapjovės prikabinimui prie technikos be priekinės hidraulikos*
- Gale sumontuota atskira priekinių žoliapjovių hidraulinė sistema ⑧: varoma galiniu GTV su tritaške pakaba (2 kat.) *Be galios tiekimo veleno*
- Atsarginių peilių rinkinys

TECHNINIAI DUOMENYS	PRIEKINĖ žoliapjovė „STANDARD“			
Seco Duplex	210 F	240 F	275 F	310 F
Pjovimo aparato plotis (metrai)	2.10	2.40	2.75	3.10
Svoris (kg)	202	215	246	292
Transportavimo plotis (metrai)	2.35	2.65	2.98	3.35
Reikalinga galia (AG)	5.5	6	7	8

Visos iliustracijos, nurodyti matmenys ir svoriai nebūtinai atitinka standartinės komplektacijos padargus ir gali būti keičiami.



- **NAUJIENA!** „Weiste“ prikabinimo sistema su tritaške pakaba (II kat.)
- „Bidux“ pjovimo aparatas su skirtingais atstumais išdėstytais „Carbodux“ peiliais
- Pjovimo aparato pakėlimas su žoliapjovės hidrauliniiais cilindrais ir vienkrypčiu valdymo bloku
- Išmani ir reguliuojama apsauga nuo susidūrimo
- Atraminės kojelės
- Reguliuojamas slėgio vožtuvas apsaugo pjovimo aparatą nuo perkrovos
- Su pavažomis (*laisvai pasirenkamas pjovimo aukštis nuo 4 cm iki 20 cm*)
- 3,35 m pločio pjovimo aparatui: sijos sutvirtinimas
- Keičiama pjovimo aparato padėtis ant rėmo, todėl paprasta pritaikyti padargą pagal traktoriaus plotį
- Galimos versijos su pjovimo sija kairėje ar dešinėje pusėje
- Su atskira hidrauline sistema, t. y. varoma priekiniu GTV, 1000 suk./min. (*GTV sukimosi kryptis: laikrodžio rodyklės kryptimi (važiavimo krypties atžvilgiu)*); GTV darbinis greitis pjovimo metu: apyt. 700 suk./min.
- Alternatyva: be atskiros hidraulinės sistemos, t. y. varoma naudojant transporto priemonės hidraulinę sistemą; būtina įranga: vienkryptis hidraulinis cilindras, beslėgė grįžtama linija ir apyt. 30 l/min. alyvos srautas
- Pjovimo aparatai nuo 1,65 iki 3,35 m pločio
- Visos dalys dengtos milteliniais dažais ar cinkuotos

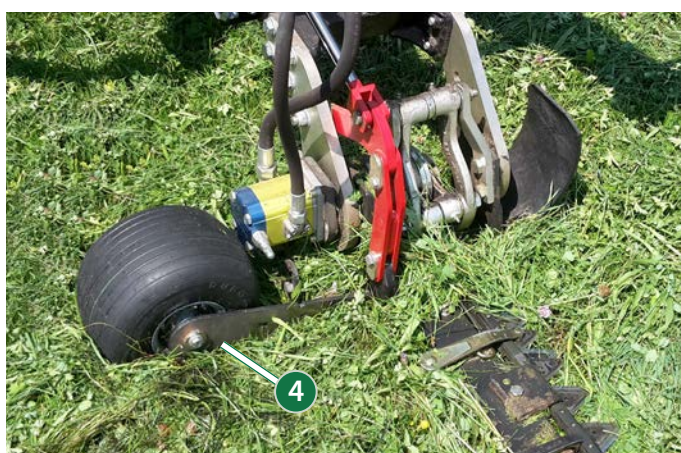
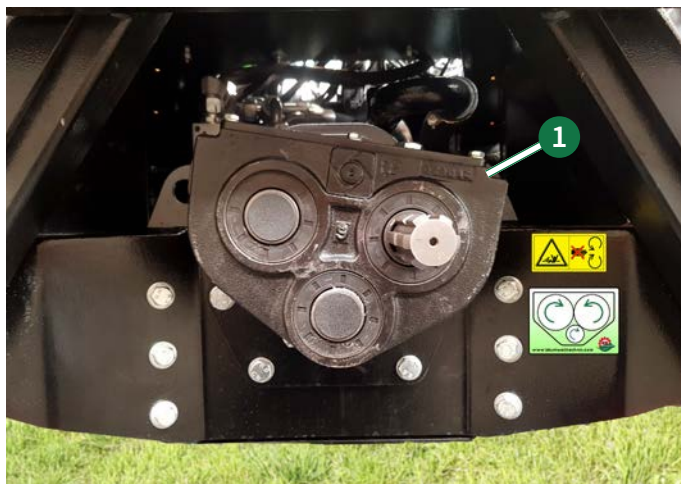

Įrangos parinktys:

- Atgalinės eigos ir transmisijos blokas **1** Keičiamas greitis nuo 540 iki 1000 sūk./min. su keičiama sukimosi kryptimi arba be jos arba galimas tik sukimosi krypties keitimas
- GTV sukimosi krypties keitimas
- Reguliuojamas GTV greitis
- Galios tiekimo velenas
- Pradalgės formavimo skydai, dideli
- Kelių eismo taisyklės atitinkantys LED gabaritiniai žibintai, LED posūkio signalai ir įspėjamieji žibintai
- Alyvos aušintuvas, valdymas pagal temperatūrą **2**
- Sūkių skaitiklis **3**, skaitmeninis, su apšvietimu *Optimalaus pjovimo greičio stebėsenai; su integruotu darbo valandų skaitikliu*
- Ratukas po šoninio pjovimo aparato pavara **4** *Reikalingas pjovimo aukščiams nuo 10 cm*
- Gale sumontuota atskira priekinių žoliapjovių hidraulinė sistema: varoma galiniu GTV su trietaške pakaba (2 kat.) *Be galios tiekimo veleno*
- Atsarginių peilių rinkinys

TECHNINIAI DUOMENYS	ŠONE MONTUOJAMA PRIEKINĖ ŽOLIAPJOVĖ „STANDARD“						
	165 F R/L	195 F R/L	210 F R/L	240 F R/L	275 F R/L	295 F R/L	335 F R/L
Seco Duplex							
Pjovimo aparato plotis (metrai)	1.65	1.95	2.10	2.40	2.75	2.95	3.35
Svoris (kg)	222	233	247	261	272	280	305
Reikalinga galia (AG)	4.5	5	5.5	6	7	7.5	9

Visos iliustracijos, nurodyti matmenys ir svoriai nebūtinai atitinka standartinės komplektacijos padargus ir gali būti keičiami.



- Tritaškė pakaba (1+2 kat.)
- „Bidux“ pjovimo aparatas su nevienodais atstumais išdėstytais „Carbodux“ peiliais
- Pjovimo aparato pakėlimas dviem hidrauliniiais cilindrais
- Išmani ir reguliuojama apsauga nuo susidūrimo
- Atraminės kojelės
- Reguliuojamas slėgio vožtuvas apsaugo pjovimo aparatą nuo perkrovos
- Su pavažomis (*laisvai pasirenkamas pjovimo aukštis nuo 4 cm iki 20 cm*)
- **Su atskira hidrauline sistema**, t. y. varoma galiniu GTV, 540 suk.min. (*GTV sukimosi kryptis: laikrodžio rodyklės kryptimi (važiavimo krypties atžvilgiu)*); GTV darbinis greitis pjovimo metu: apyt. 320 suk./min.
- Galima versija be atskiros hidraulinės sistemos
- Pjovimo aparatui nuo 1,65 iki 2,95 m pločio
- Visos dalys dengtos milteliniais dažais ar cinkuotos

Skirtumai nuo STANDARD galinės žoliapjovės modelio:

- Lengva konstrukcija
- Idealiai tinka mažesnio dydžio technikai
- Galima versija tik su pjovimo sija dešinėje pusėje
- Maksimalus pjovimo aparato plotis: 2,95 m



Įrangos parinktys:

- Pradalgės formavimo skydas, didelis ①
- Ratukas po šoninio pjovimo aparato pavara ②
Reikalingas pjovimo aukščiams nuo 10 cm
- Sūkių skaitiklis ③, skaitmeninis, su apšvietimu
Optimalaus pjovimo greičio stebėsenai; su integruotu darbo valandų skaitikliu
- Galios tiekimo velenas
- GTV sukimosi krypties keitimas
- Reguliuojamas GTV greitis
- Atsarginių peilių rinkinys

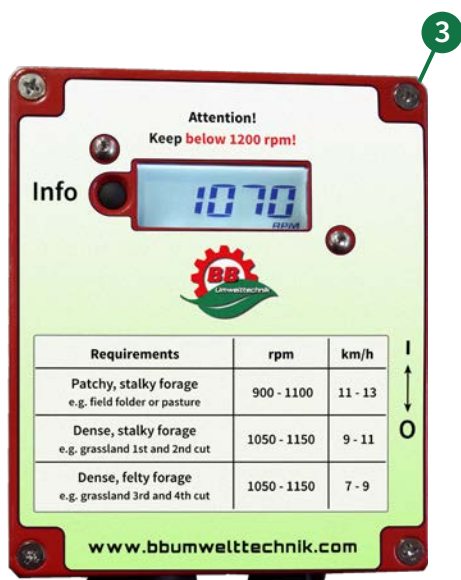

TECHNINIAI DUOMENYS	ŠONE MONTUOJAMA GALINĖ ŽOLIAPJOVĖ „ECO“					
	165 H ECO	195 H ECO	210 H ECO	240 H ECO	275 H ECO	295 H ECO
Seco Duplex						
Pjovimo aparato plotis (metrai)	1.65	1.95	2.10	2.40	2.75	2.95
Svoris (kg)	180	187	194	206	217	225
Reikalinga galia (AG)	4.5	5	5.5	6	7	7.5

Visos iliustracijos, nurodyti matmenys ir svoriai nebūtinai atitinka standartinės komplektacijos padargus ir gali būti keičiami.



- Tritaškė pakaba (2 kat.)
- „Bidux“ pjovimo aparatas su nevienodais atstumais išdėstytais „Carbodux“ peiliais
- Pjovimo aparato pakėlimas dviem hidrauliniiais cilindrais
- Išmani ir reguliuojama apsauga nuo susidūrimo
- Atraminės kojelės
- Reguliuojamas slėgio vožtuvas apsaugo pjovimo aparatą nuo perkrovos
- Su pavažomis (*laisvai pasirenkamas pjovimo aukštis nuo 4 cm iki 20 cm*)
- 3,35 m pločio pjovimo aparatui: sijos sutvirtinimas
- Su atskira hidrauline sistema, t. y. varoma galiniu GTV, 540 suk./min. (*GTV sukimosi kryptis: laikrodžio rodyklės kryptimi (važiavimo krypties atžvilgiu)*); GTV darbinis greitis pjovimo metu: apyt. 320 suk./min.
- Alternatyva: be atskiros hidraulinės sistemos, t. y. varoma naudojant transporto priemonės hidraulinę sistemą; būtina įranga: vienkryptis hidraulinis cilindras, beslėgė linija ir apyt. 30 l/min. alyvos srautas
- Pjovimo aparatams nuo 2,10 iki 3,35 m pločio
- Visos dalys dengtos milteliniais dažais ar cinkuotos

Skirtumai nuo ECO galinės žoliapjovės modelio:

- **Mechaniškai reguliuojama pjovimo aparato padėtis ant rėmo, pvz., tvirtinant ant traktoriaus su dvigubomis padangomis ar persidengimo su priekine žoliapjove reguliavimui**
- Dėl modulinės konstrukcijos šone montuojamą žoliapjovę **bet kada galima perdaryti į trijų dalių galinę žoliapjovę**
- Galimos versijos su pjovimo sija kairėje ar dešinėje pusėje
- Maksimalus pjovimo aparato plotis: **3,35 m**

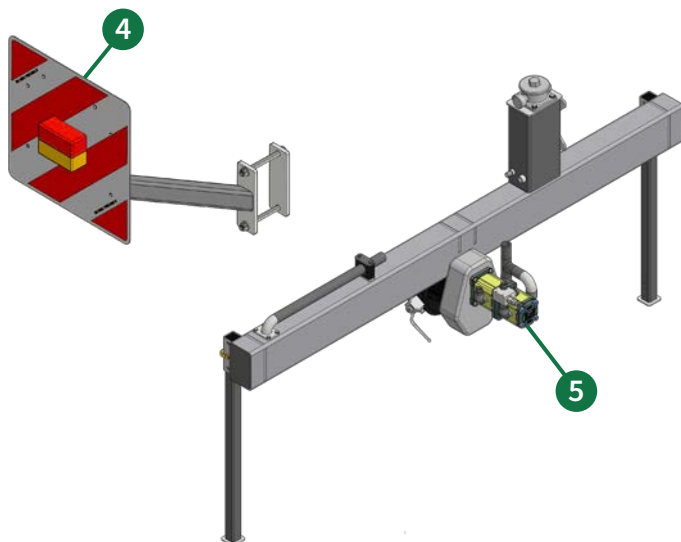
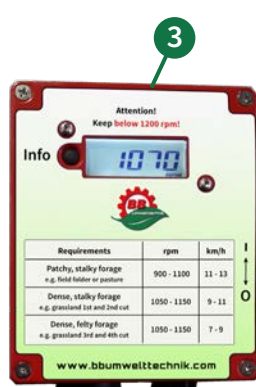

Įrangos parinktys:

- Ratukas po šoninio
- pjovimo aparato pavara ① *Reikalingas pjovimo aukščiams nuo 10 cm*
- Alyvos aušintuvas, valdymas pagal temperatūrą ②
- Tritaškė pakaba (1+2 kat.)
- Galios tiekimo velenas
- Sūkių skaitiklis ③, skaitmeninis, su apšvietimu *Optimalaus pjovimo greičio stebėsenai; su integruotu darbo valandų skaitikliu*
- Kelių eismo taisyklės atitinkantys LED gабаритiniai žibintai, LED posūkio signalai ir įspėjamieji žibintai ④
- Pradalgės formavimo skydai, dideli
- GTV sukimosi krypties keitimas
- Reguliuojamas GTV greitis
- **Papildomas siurblys ⑤** priekinei žoliapjovei ar papildoma įranga trijų dalių žoliapjovei
- Tik padarguose su atskira hidrauline sistema
- Atsarginių peilių rinkinys

TECHNINIAI DUOMENYS	ŠONE MONTUOJAMA GALINĖ ŽOLIAPJOVĖ „STANDARD“				
Seco Duplex	210 H R/L	240 H R/L	275 H R/L	295 H R/L	335 H R/L
Pjovimo aparato plotis (metrai)	2.10	2.40	2.75	2.95	3.35
Svoris (kg)	220	236	257	265	285
Reikalinga galia (AG)	5.5	6	7	7.5	9

Visos iliustracijos, nurodyti matmenys ir svoriai nebūtinai atitinka standartinės komplektacijos padargus ir gali būti keičiami.



- **NAUJIENA!** „Weiste“ prikabinimo sistema su tritaške pakaba (II kat.)
- „Bidux“ pjovimo aparatas su nevienodais atstumais išdėstytais „Carbodux“ peiliais
- Kiekvienos šoninės pjovimo sijos pakėlimas dviem hidrauliniiais cilindrais
- Išmani ir reguliuojama apsauga nuo susidūrimo šoniniams pjovimo aparatams
- Atraminės kojėlės
- Reguluojami slėgio vožtuvai (*kiekvienai pavarai atskirai*) apsaugo pjovimo aparatus nuo perkrovos
- Su pavažomis (*laisvai pasirenkamas pjovimo aukštis nuo 4 cm iki 20 cm*) 3,35 m pločio pjovimo aparatui: sijos sutvirtinimas ❶
- Žoliapjovės valdymas su valdymo pultu ❷
- Pjovimo aparatus galima atskirai pakelti ar nuleisti
- Pjovimo aparatus galima atskirai įjungti ar išjungti
- Su integruotu sūkių skaitikliu optimalaus pjovimo greičio stebėsenai
- Su integruotu darbo valandų skaitikliu
- Su atskira hidrauline sistema, t. y. varoma priekiniu GTV, 1000 suk./min. (GTV sukimosi kryptis: laikrodžio rodyklės kryptimi (važiavimo krypties atžvilgiu)); GTV darbinis greitis pjovimo metu: apyt. 700 suk./min.
- Pjovimo aparatai nuo 6,50 iki 9,50 m pločio
- Vienpusėse žoliapjovėse su „Butterfly“ sulankstymo mechanizmu (kairės ar dešinės pusės pjovimo sijos nuo 5 m iki 6 m pločio) galima būti bet kuriuo metu sumontuoti trečią pjovimo aparatą
- Visos dalys dengtos milteliniais dažais ar cinkuotos





- Puikus matomumas, nes visas padargas yra operatoriaus matymo zonoje. Lengva pastebėti artėjančias kliūtis. Pilnai išnaudojamas pjovimo plotis, nes operatorius aiškiai mato visas pjovimo sekcijas - jokio bereikalingo persidengimo
- Itin plačios technikos atveju, pvz., traktoriai su dvigubomis padangomis, neužvažiuojama ant nenupjautų augalų
- Matomumas neblokuojamas net sulanksčius žoliapjovę į transportavimo padėtį
- Manevringumas galulaukėse
- Lankstumas dėl didelio darbinių pločių pasirinkimo, mažo žoliapjovės svorio ir nedidelių galios reikalavimų, todėl žoliapjovė puikiai tinka darbui su mažesnio dydžio technika
- Taip pat galima gale tvirtinama versija
- Galima naudoti kaip daugiavfunkcij padargą, pvz., mechaninei piktžolių kontrolei



Mechaninė piktžolių kontrolė su hidrauliškai reguliuojamu ratuku



Mechaninė piktžolių kontrolė su šoninių pjovimo aparatų įtempimu

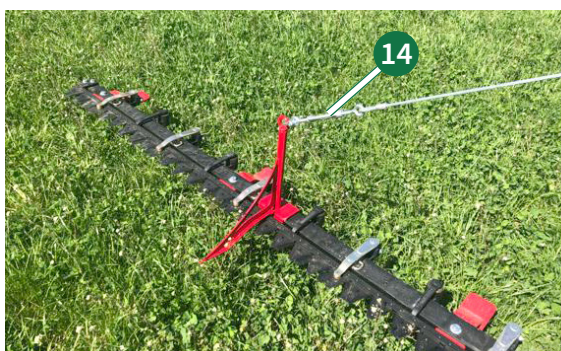
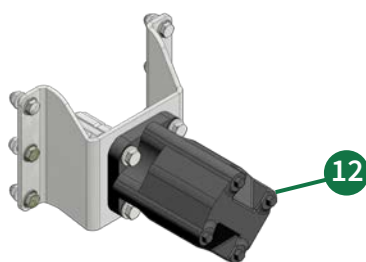
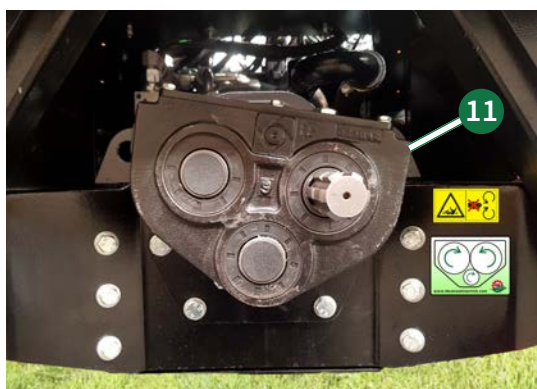
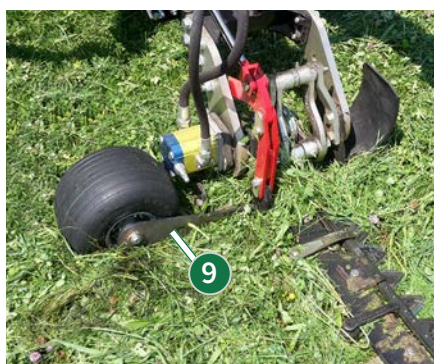
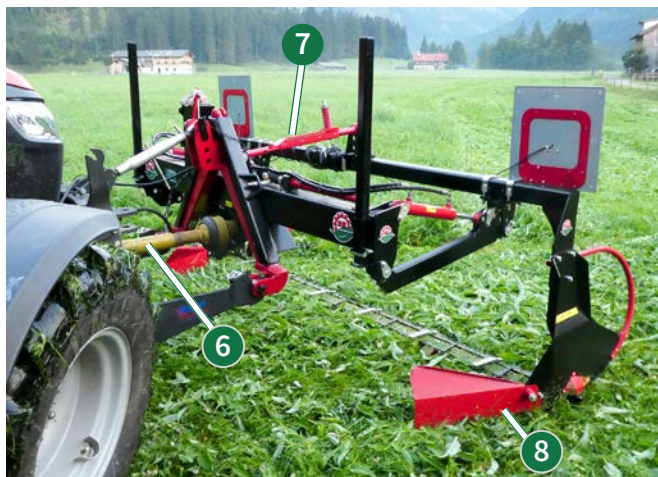

Įrangos parinktys:

- Pradalgės formavimo būgnas, mažas ③ (Ø 50 cm) ar didelis (Ø 70 cm)
- Alyvos aušintuvas, valdymas pagal temperatūrą ④
- Kelių eismo taisyklės atitinkantys LED gabaritiniai žibintai, LED posūkio signalai ir įspėjamieji žibintai ⑤
- Galios tiekimo velenas ⑥
- Centrinio pjovimo aparato atlenkimo įtaisas ⑦ **Nesuderinama su pradalgės formavimo būgnais!**
- Pradalgės formavimo skydai, maži ⑧ *Centriniam pjovimo aparatui*
- Pradalgės formavimo skydai, dideli *Šoniniams pjovimo aparatams*
- Ratukas po šoninio pjovimo aparato pavara ⑨ **Reikalingas pjovimo aukščiams nuo 10 cm**
- Papildomos spyruoklės ⑩ centriniam pjovimo aparatui
- Atgalinės eigos ir transmisijos blokas ⑪ **Keičiamas greitis nuo 540 iki 1000 suk./min. su keičiama sukimosi kryptimi arba be jos arba galimas tik sukimosi krypties keitimas**
- Reguliuojamas GTV greitis
- Hidraulinis priekinis GTV ⑫, varomas naudojant traktoriaus hidrauliką: apyt. 80 l/min.



Įrangos parinktys:

- Hidrauliškai reguliuojamas šoninio pjovimo aparato ratukas **13**: 25–100 cm
- Tiksliam šoninių pjovimo aparato aukščio reguliavimui, pvz., atliekant piktžolių kontrolę
- Trijų dalių žoliapjovės sekcijų įtempimas **14**
- Šoninių pjovimo aparatų stabilizavimui, pvz., atliekant piktžolių kontrolę
- Rapsų peilis žoliapjovės centriniam pjovimo aparate **15**
- Su hidrauline pavara
- Žoliapjovės valdymas vairalazde **16**
- Pjovimo aparatus galima atskirai pakelti ir nuleisti
- Pjovimo aparatus galima atskirai įjungti ir išjungti
- Automatinės funkcijos (automatinis pakėlimas / automatinis visų pjovimo aparatų išjungimas galulaukėse)
- Su integruotu sūkių skaitikliu
- Su integruotu darbo valandų skaitikliu
- Vairasvirtę paprasta nuimti nuo valdymo dėžės ir sumontuoti, pvz., ant traktoriaus porankio
- Atsarginių peilių rinkinys

TECHNINIAI DUOMENYS	ŠONE MONTUOJAMA GALINĖ ŽOLIAPJOVĖ „STANDARD“					
Seco Duplex	650 F	700 F	800 F	850 F	900 F	950 F
Pjovimo aparato plotis (metrai)	6.50	7.00	8.00	8.50	9.00	9.50
Svoris (kg)	790	800	820	850	890	920
Transportavimo plotis (metrai)	2.98	2.98	2.98	2.98	2.98	3.35
Reikalinga galia (AG)	17	18	20	22	24	26
Konfigūracija (Pjovimo aparatų)	1 x 2.75 2 x 1.95	1 x 2.75 2 x 2.40	1 x 2.75 2 x 2.75	1 x 2.75 2 x 2.95	1 x 2.75 2 x 3.35	1 x 3.10 2 x 3.35

Visos iliustracijos, nurodyti matmenys ir svoriai nebūtinai atitinka standartinės komplektacijos padargus ir gali būti keičiami.



- Tritaškė pakaba (2 kat.)
- „Bidux“ pjovimo aparatas su nevienodais atstumais išdėstytais „Carbodux“ peiliais
- Kiekvienos šoninės pjovimo sijos pakėlimas dviem hidrauliniiais cilindrais ir naudojant traktoriaus hidraulinę sistemą su vienkrypčiu valdymo bloku
- Išmani ir reguliuojama šoninių pjovimo sijų apsauga nuo susidūrimo
- Atraminės kojelės
- Reguluojami viršslėgio vožtuvai (*kiekvienai pavariai atskirai*) apsaugo pjovimo aparatus nuo perkrovos
- Su pavažomis (*laisvai pasirenkamas pjovimo aukštis nuo 4 cm iki 20 cm*)
- 3,35 m pločio pjovimo aparatui: sijos sutvirtinimas
- Galinę trijų dalių žoliapjovę galima derinti su priekine nuo 2,75 m pločio žoliapjove
- Derinant su priekine žoliapjove užtikrinamas tinkamas svorio pasiskirstymas ant traktoriaus
- Keičiama pjovimo aparatų padėtis ant rėmo, todėl galima išnaudoti visą darbinį plotį, dirbant su priekine žoliapjove
- Galima versija su elektrohidrauliniu valdymu:
- *Pjovimo aparatus galima atskirai pakelti ar nuleisti*
- *Pjovimo aparatus galima atskirai įjungti ar išjungti*
- *Su integruotu sūkių skaitikliu optimalaus pjovimo greičio stebėsenai*
- *Su integruotu darbo valandų skaitikliu*
- **Su atskira hidrauline sistema**, t. y. varoma galiniu GTV, 540 sūk./min. (*GTV sukimosi kryptis: laikrodžio rodyklės kryptimi (važiavimo krypties atžvilgiu)*); GTV darbinis greitis pjovimo metu: apyt. 320 sūk./min.
- Pjovimo aparatai nuo 7,00 iki 9,00 m pločio
- Visos dalys dengtos milteliniais dažais ar cinkuotos

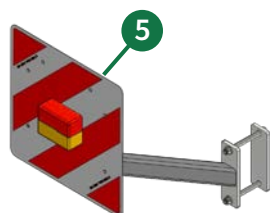
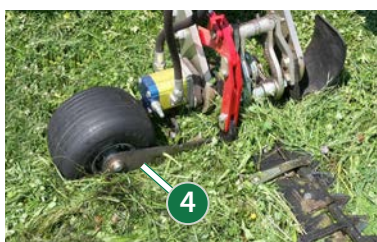
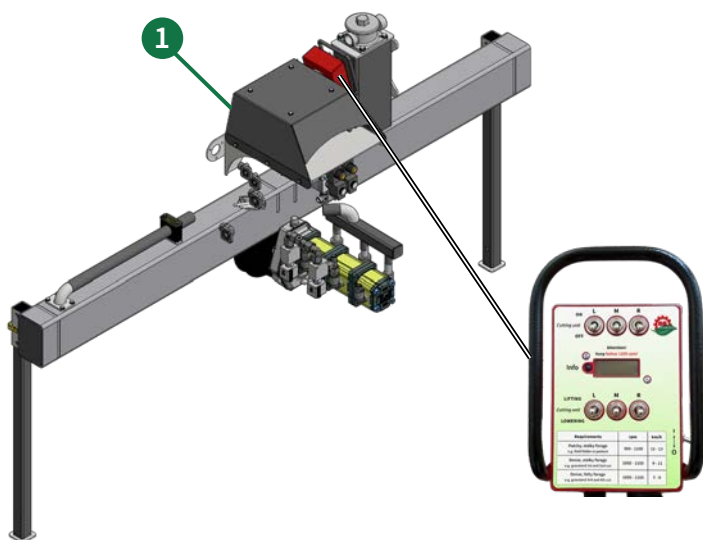

Įrangos parinktys:

- Tritaškė pakaba (1+2 kat.)
- Žoliapjovės valdymas su valdymo pultu ①
- Atskirai pakeliami ir nuleidžiami pjovimo aparatai
- Atskirai įjungiami ir išjungiami pjovimo aparatai
- Su integruotu sūkių skaitikliu
- Su integruotu darbo valandų skaitikliu
- Sūkių skaitiklis, skaitmeninis, su apšvietimu ②
- Optimalaus pjovimo greičio stebėsenai; su integruotu darbo valandų skaitikliu
- Galios tiekimo velenas
- Alyvos aušintuvas, valdymas pagal temperatūrą ③
- Pradalgės formavimo skydai, dideli
- Ratukas po šoninio pjovimo aparato pavara ④
- **Reikalingas pjovimo aukščiams nuo 10 cm**
- Kelių eismo taisyklės atitinkantys LED gабаритiniai žibintai, LED posūkio signalai ir įspėjamieji žibintai ⑤
- GTV sukimosi krypties keitimas
- Reguliuojamas GTV greitis
- Hidrauliškai reguliuojamas šoninio pjovimo aparato ratuko aukštis ⑥: 25–100 cm *Tiksliam šoninių pjovimo aparatų aukščio reguliavimui, pvz., atliekant piktžolių kontrolę*
- Trijų dalių žoliapjovės sekcijų įtempimas ⑦
- Šoninių pjovimo aparatų stabilizavimui, pvz., atliekant piktžolių kontrolę
- Atsarginių peilių rinkinys

TECHNINIAI DUOMENYS	GALINĖ TRIJŲ DALIŲ ŽOLIAPJOVĖ			
Seco Duplex	700 H	800 H	850 H	900 H
Pjovimo aparato plotis (metrai)	7.00	8.00	8.40	9.00
Svoris (kg)	405	426	440	457
Reikalinga galia (AG)	13	14	15	16
Konfigūracija (Pjovimo aparatai)	2 x 2.40	2 x 2.75	2 x 2.95	2 x 3.35

Visos iliustracijos, nurodyti matmenys ir svoriai nebūtinai atitinka standartinės komplektacijos padargus ir gali būti keičiami.



- Peiliai ant magnetinio laikiklio uždedami rankiniu būdu, o galandimas atliekamas automatiškai
- Automatinio galandimo staklės automatiškai išjungiamos baigus galandimo procesą
- Kiekvienas peilis galandamas atskirai. Medžiagos pašalinimo greitis yra toks pat, nepriklausomai nuo to, ar galandamas naujas ar senas peilis, todėl nugalandama tik tiek, kiek reikia.
- Specialus galandimo korpusas: proceso metu paviršiai neįkaista, todėl peiliai nesideformuoja (nepranda kietumo)
- Tiksliai reguliuojamas pjovimo briaunos kampas. Rezultatas – pjovimo briauna, kuri niekuo nenusileidžia naujo peilio pjovimo briaunai
- Maksimalus galandamo peilio ilgis: 3,35 m

Įrangos parinktys:

- Ilginamasis bėgelis automatinio galandimo staklių tvirtinimui
- ant sienos: papildomi 4 m ilgio, todėl vienu metu galima galąsti 2 peilius
- Naujiena! Dulkių krepšys ① surenka iki 80 % galandimo metu susidarančių dulkių; nuimamas viena rankenėle





- Peilis ant stovo tvirtinamas spaustukais
- Galandimo kampą ir taktus galima keisti kiekvienam peiliui
- Peilis paduodamas rankiniu būdu, naudojant sukimo rankeną
- Reguliuojamo greičio kampinis šlifuoklis iš „Metabo“
- Maksimalus galandamo dvigubo peilio ilgis (nepereikiant spaustuvių) (priklausomai nuo „Messerfix“ tipo):
 - 2,40 m
 - 3,10 m
 - 3,35 m





Instagram



Nauji tvarumo standartai!

„BB - Umwelttechnik“ bendrovė nustato naujus standartus dalginių žoliapjovių su dviguba pjovimo sistema ir juostinių grėblių gamintojams. Ar tai būtų priekiniai juostiniai grėbliai (nuo 2,5 m iki 7,5 m pločio) ar dalginės žoliapjovės su dviguba pjovimo sistema (nuo 1,65 m iki 9,5 m pločio), mes pasiūlysimė jūsų poreikius atitinkantį padargą. Pasirinkę mūsų juostinius grėblius ir dalgines žoliapjoves, jūs gausite padargą, kuris bus ne tik ekologiškas ir ekonomiškas, bet taip pat atitiks aukščiausius kokybės standartus. Nuo trijų dimensijų CAD modelių, kuriuose modeliuojami padargų judesiai ir galios srautai, iki gamybos linijos, kurioje naudojamos tik aukščiausios kokybės medžiagos, ir idealaus padengimo milteliniais dažais – mes darome viską, kad jus pasiektų aukščiausios kokybės produktai.

Mūsų siekis – patenkinti klientai.

„BB - Umwelttechnik“. Žemės ūkio technika tvariai žemdirbystei.

Vokiška kokybė.



"AUGA group" centrinis biuras
Konstitucijos pr. 21C, Quadrum
North 08130 Vilnius
El. paštas: tech@auga.lt
Telefonas: +370 665 54599
www.augatech.lt
www.auga.lt